

## Opel / Insignia A / Insignia 2.0 CDTI / 2 l / 125 kW / 01/2015 - 12/2017 / B 20 DTH

Schematy ideowe > Schemat połączeń - Układ sterowania silnika: CR/EDC-GMPT-E 98 / Pojazdy z układem AdBlue

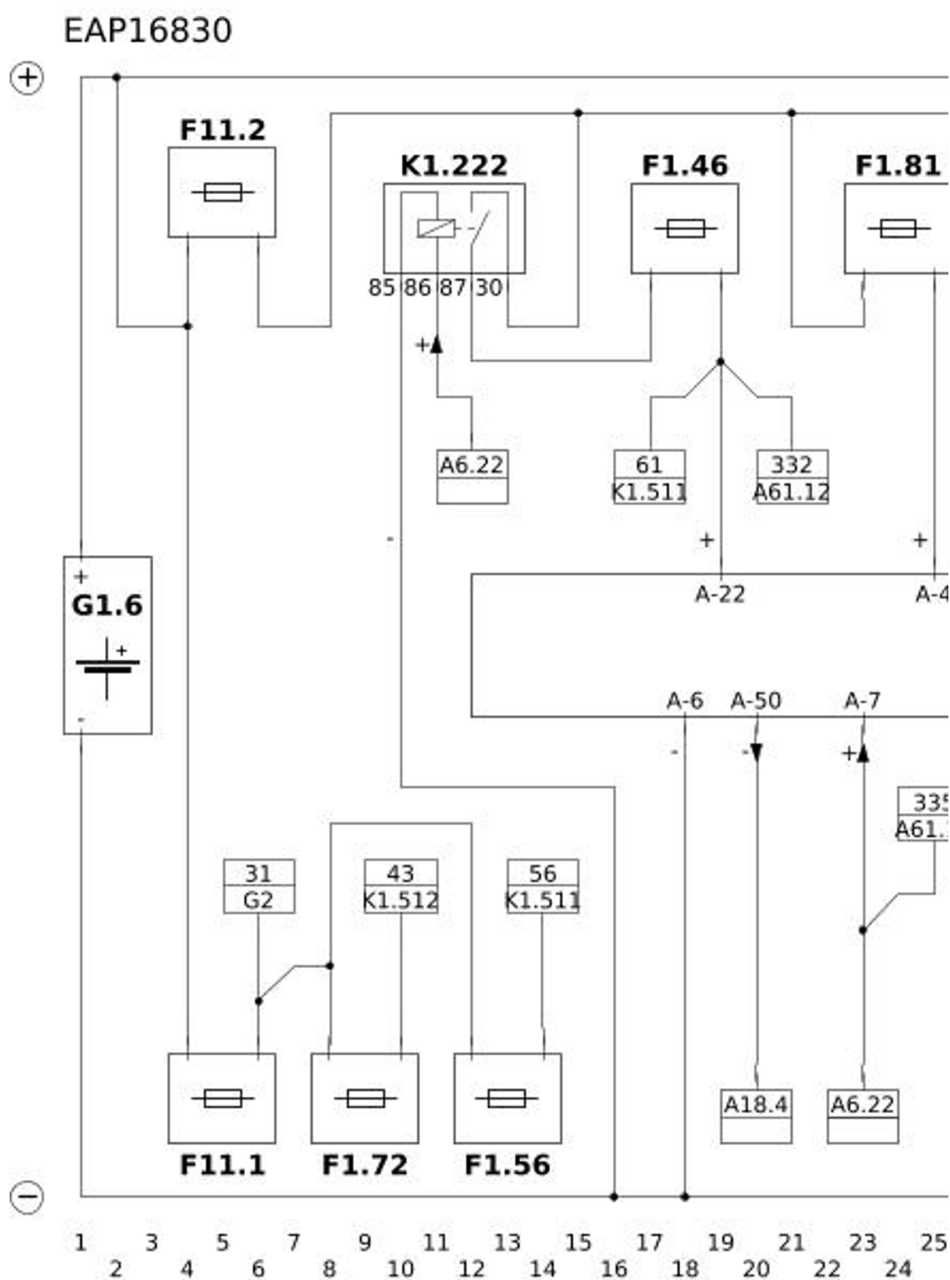

**Opel / Insignia A / Insignia 2.0 CDTI / 2 l / 125 kW / 01/2015 - 12/2017 / B 20  
DTH**

Schematy ideowe > Schemat połączeń - Układ sterowania silnika: CR/EDC-GMPT-E 98 / Pojazdy z układem AdBlue

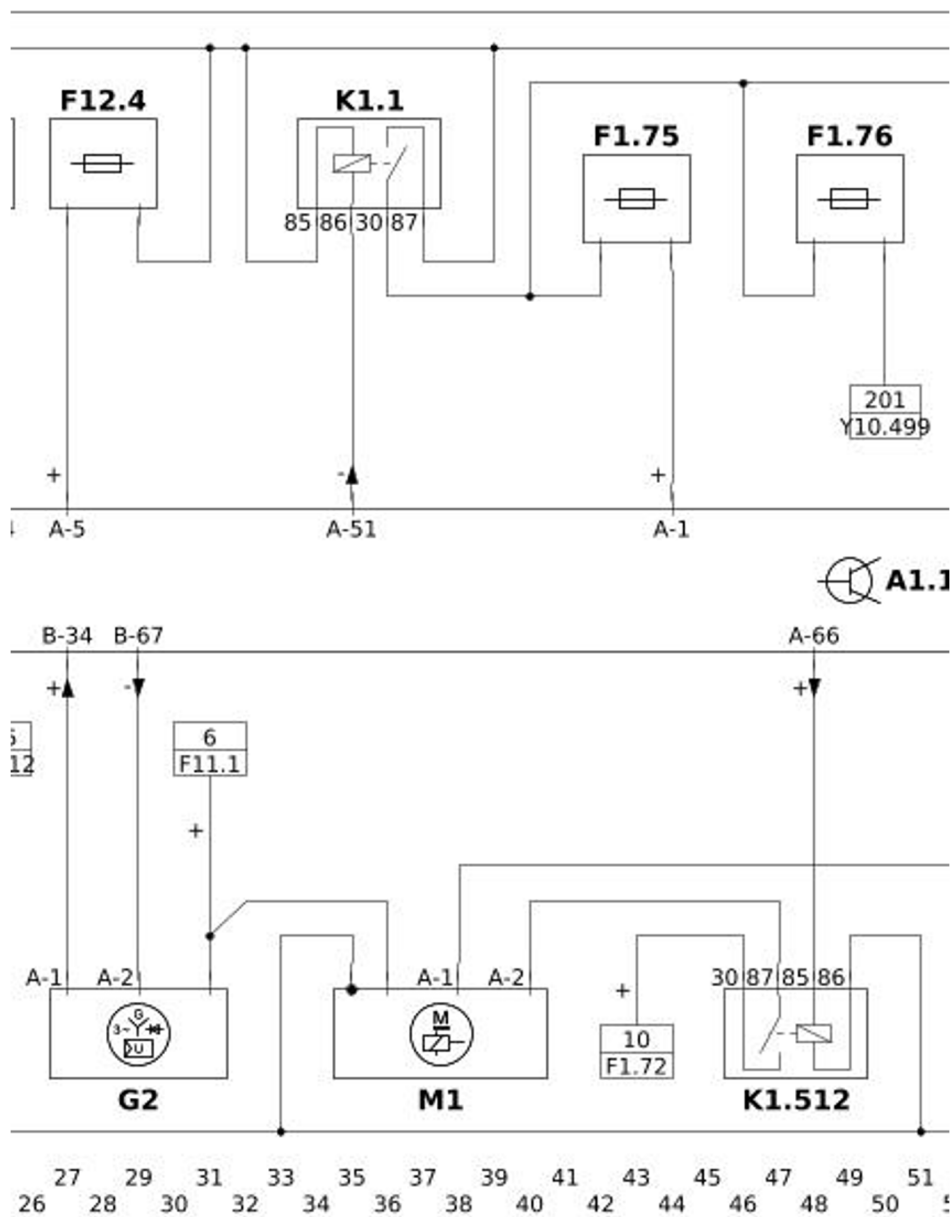

**Opel / Insignia A / Insignia 2.0 CDTI / 2 l / 125 kW / 01/2015 - 12/2017 / B 20**

**DTH**

Schematy ideowe > Schemat połączeń - Układ sterowania silnika: CR/EDC-GMPT-E 98 / Pojazdy z układem AdBlue

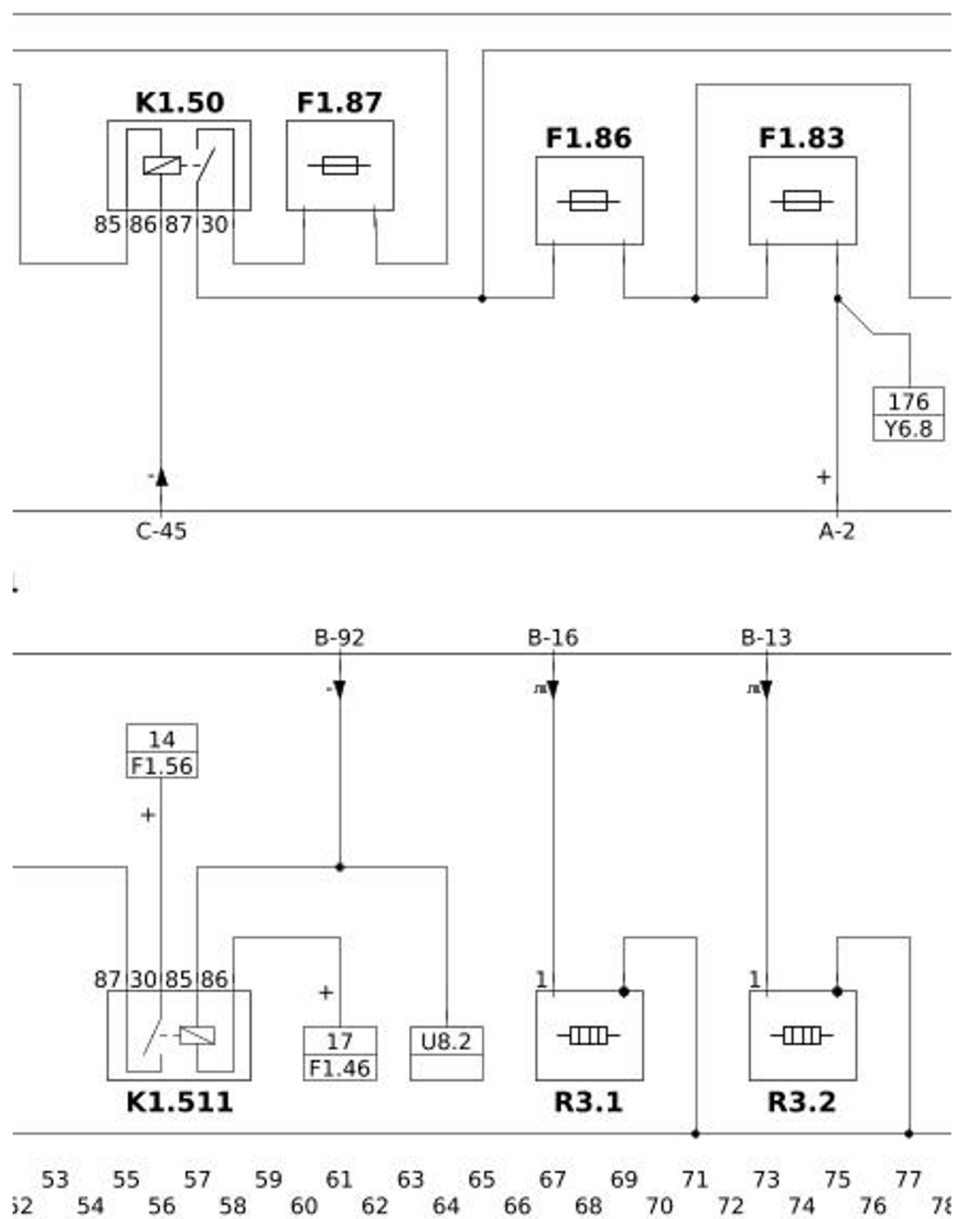

**Opel / Insignia A / Insignia 2.0 CDTI / 2 I / 125 kW / 01/2015 - 12/2017 / B 20 DTH**

Schematy ideowe > Schemat połączeń - Układ sterowania silnika: CR/EDC-GMPT-E 98 / Pojazdy z układem AdBlue

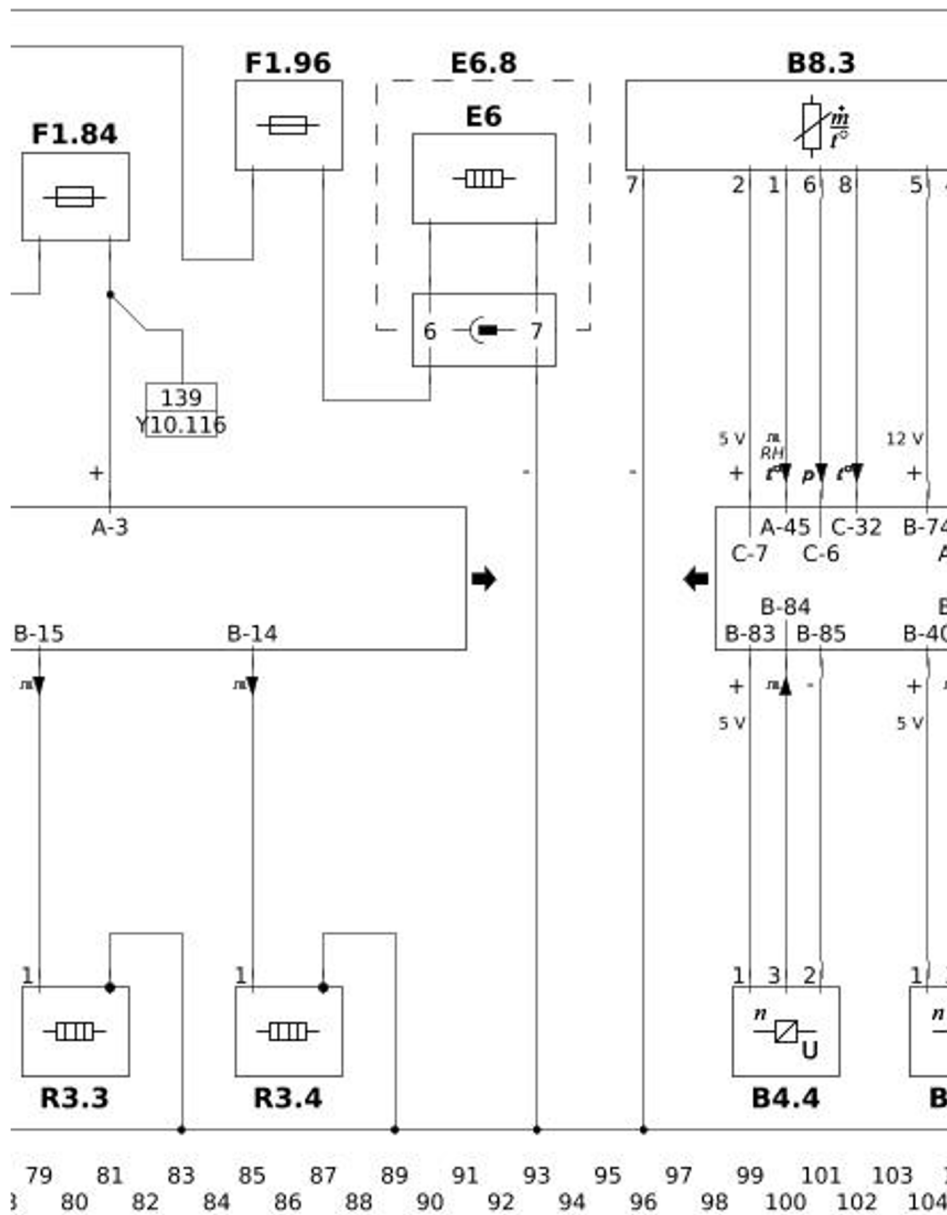



**Opel / Insignia A / Insignia 2.0 CDTI / 2 I / 125 kW / 01/2015 - 12/2017 / B 20**

**DTH**

Schematy ideowe > Schemat połączeń - Układ sterowania silnika: CR/EDC-GMPT-E 98 / Pojazdy z układem AdBlue

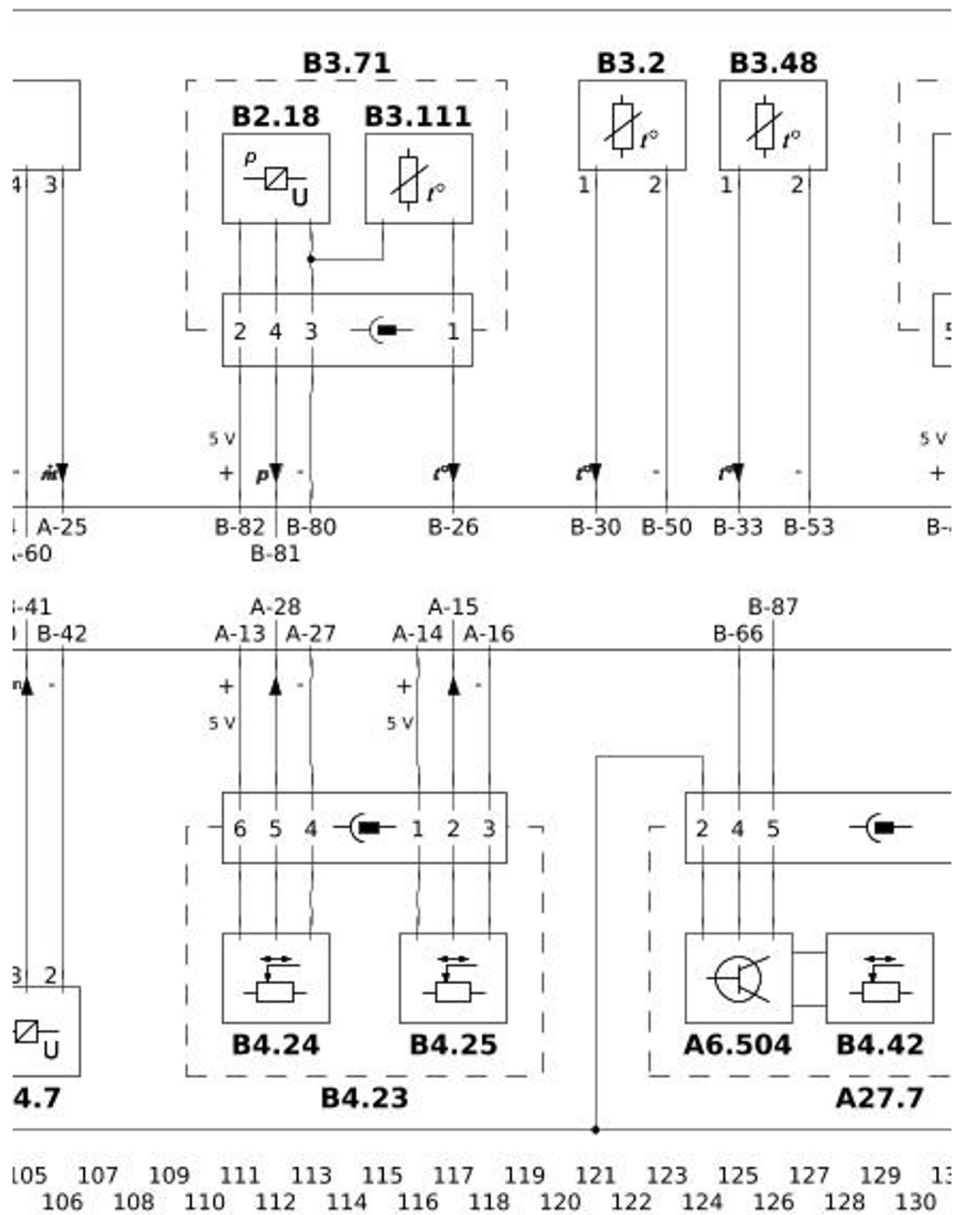

**Opel / Insignia A / Insignia 2.0 CDTI / 2 I / 125 kW / 01/2015 - 12/2017 / B 20  
DTH**

Schematy ideowe > Schemat połączeń - Układ sterowania silnika: CR/EDC-GMPT-E 98 / Pojazdy z układem AdBlue

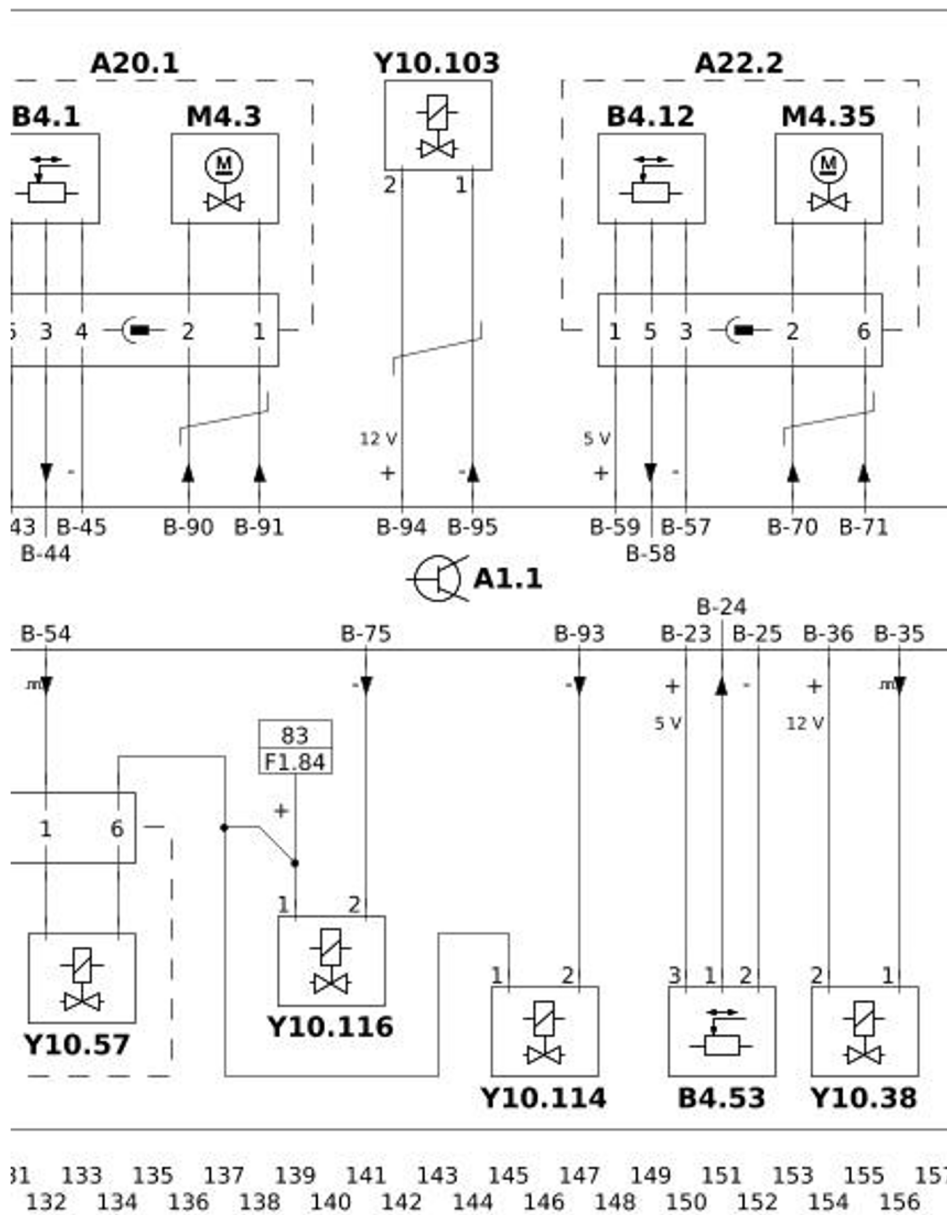

## Opel / Insignia A / Insignia 2.0 CDTI / 2 l / 125 kW / 01/2015 - 12/2017 / B 20 DTH

Schematy ideowe > Schemat połączeń - Układ sterowania silnika: CR/EDC-GMPT-E 98 / Pojazdy z układem AdBlue

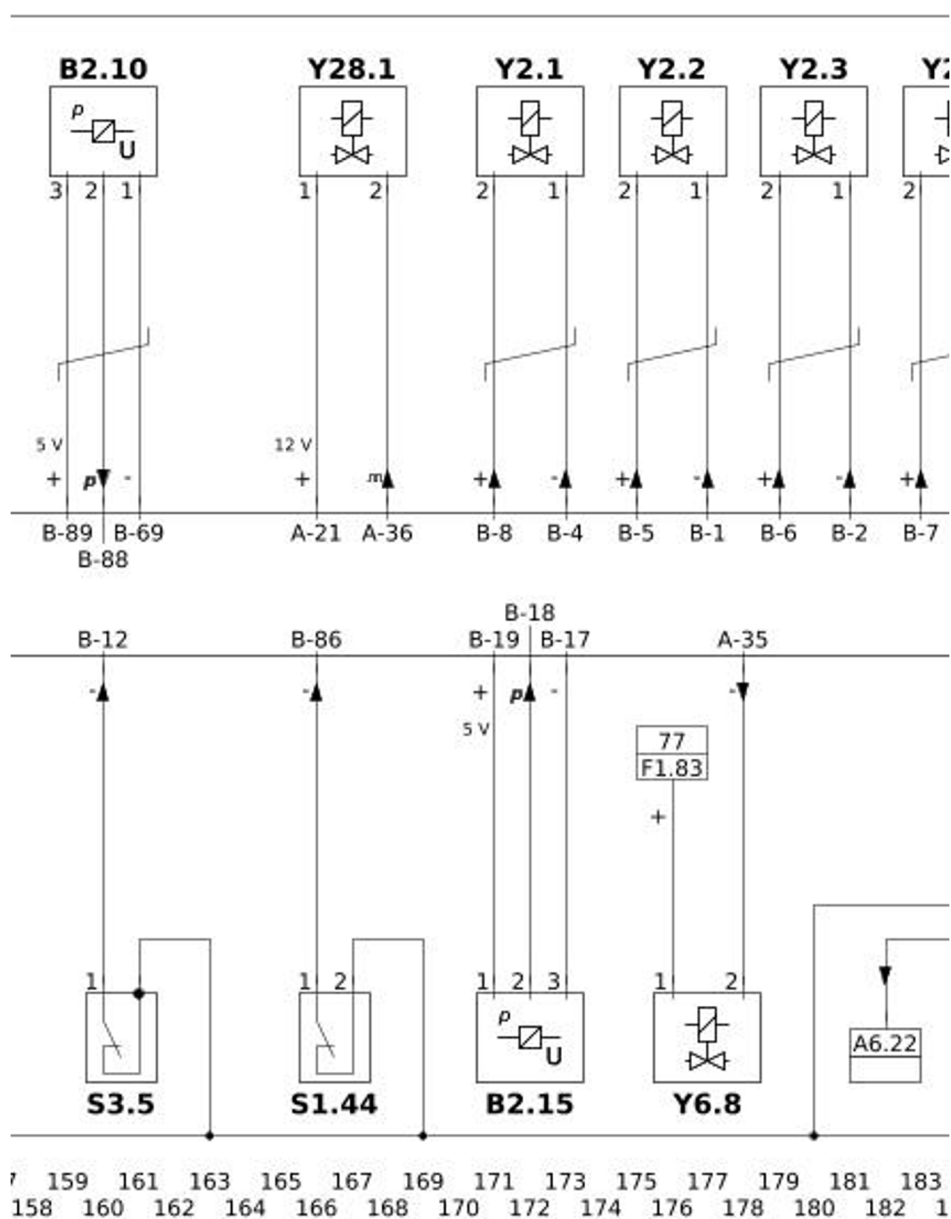

**Opel / Insignia A / Insignia 2.0 CDTI / 2 I / 125 kW / 01/2015 - 12/2017 / B 20**

**DTH**

Schematy ideowe > Schemat połączeń - Układ sterowania silnika: CR/EDC-GMPT-E 98 / Pojazdy z układem AdBlue

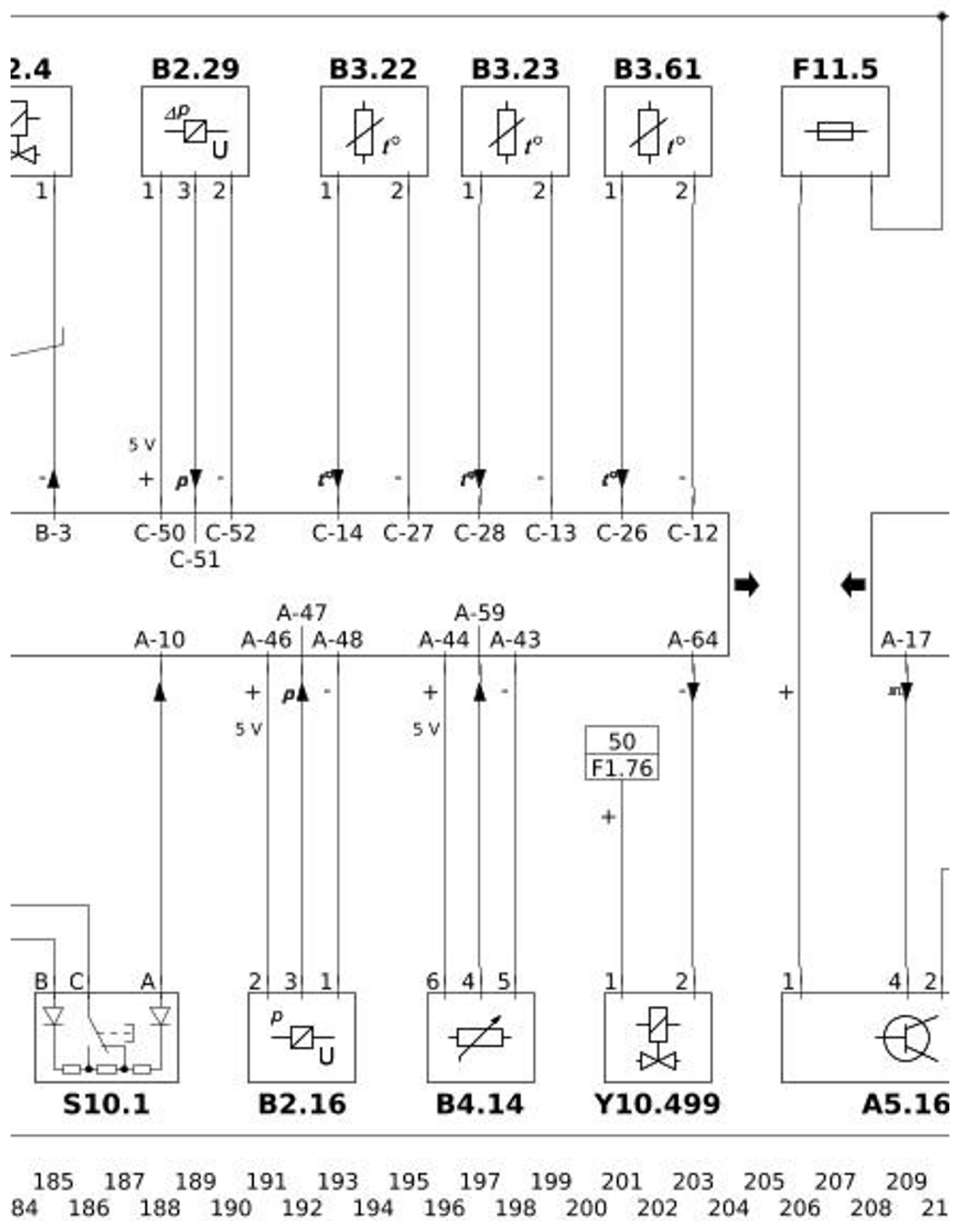

**Opel / Insignia A / Insignia 2.0 CDTI / 2 I / 125 kW / 01/2015 - 12/2017 / B 20  
DTH**

Schematy ideowe > Schemat połączeń - Układ sterowania silnika: CR/EDC-GMPT-E 98 / Pojazdy z układem AdBlue

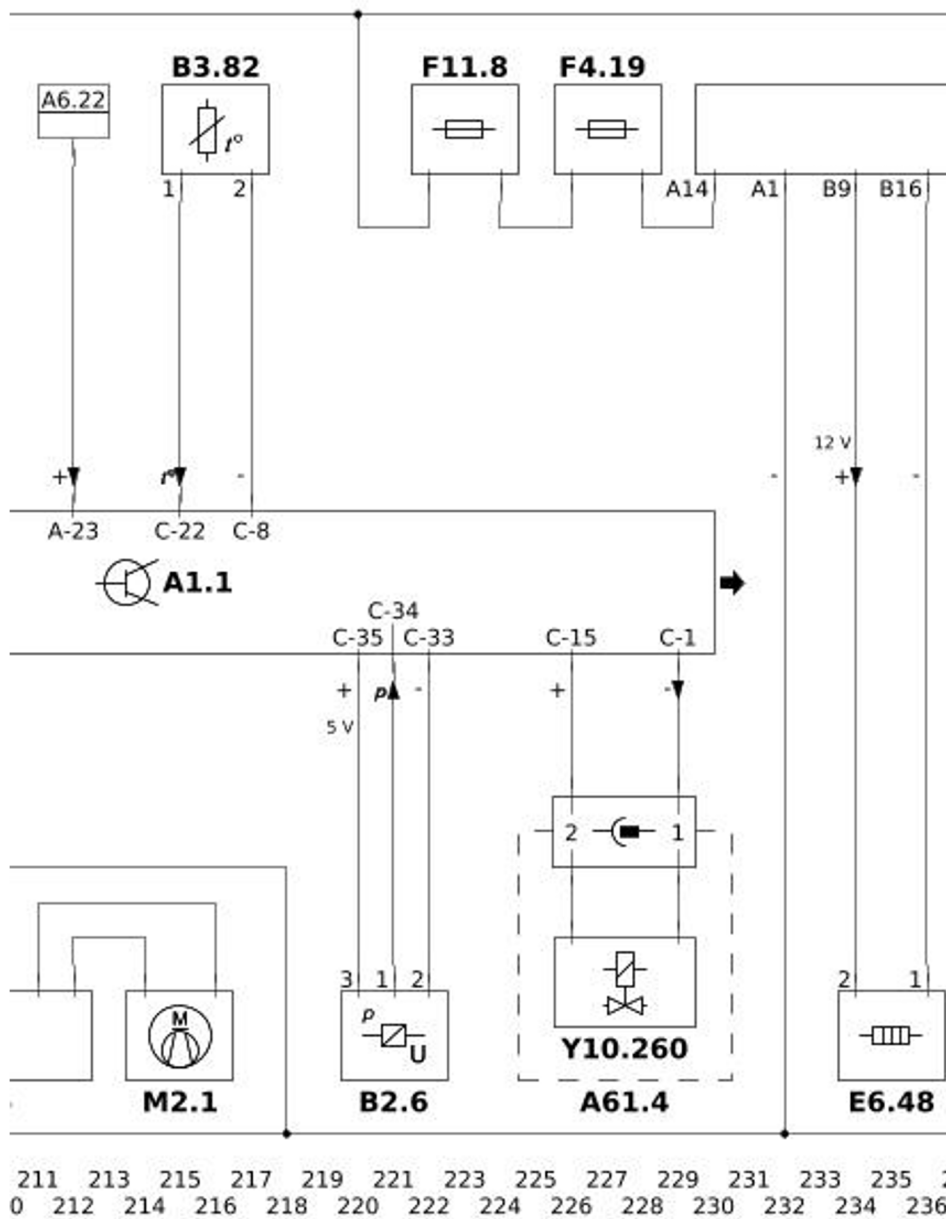

## Opel / Insignia A / Insignia 2.0 CDTI / 2 I / 125 kW / 01/2015 - 12/2017 / B 20 DTH

Schematy ideowe > Schemat połączeń - Układ sterowania silnika: CR/EDC-GMPT-E 98 / Pojazdy z układem AdBlue

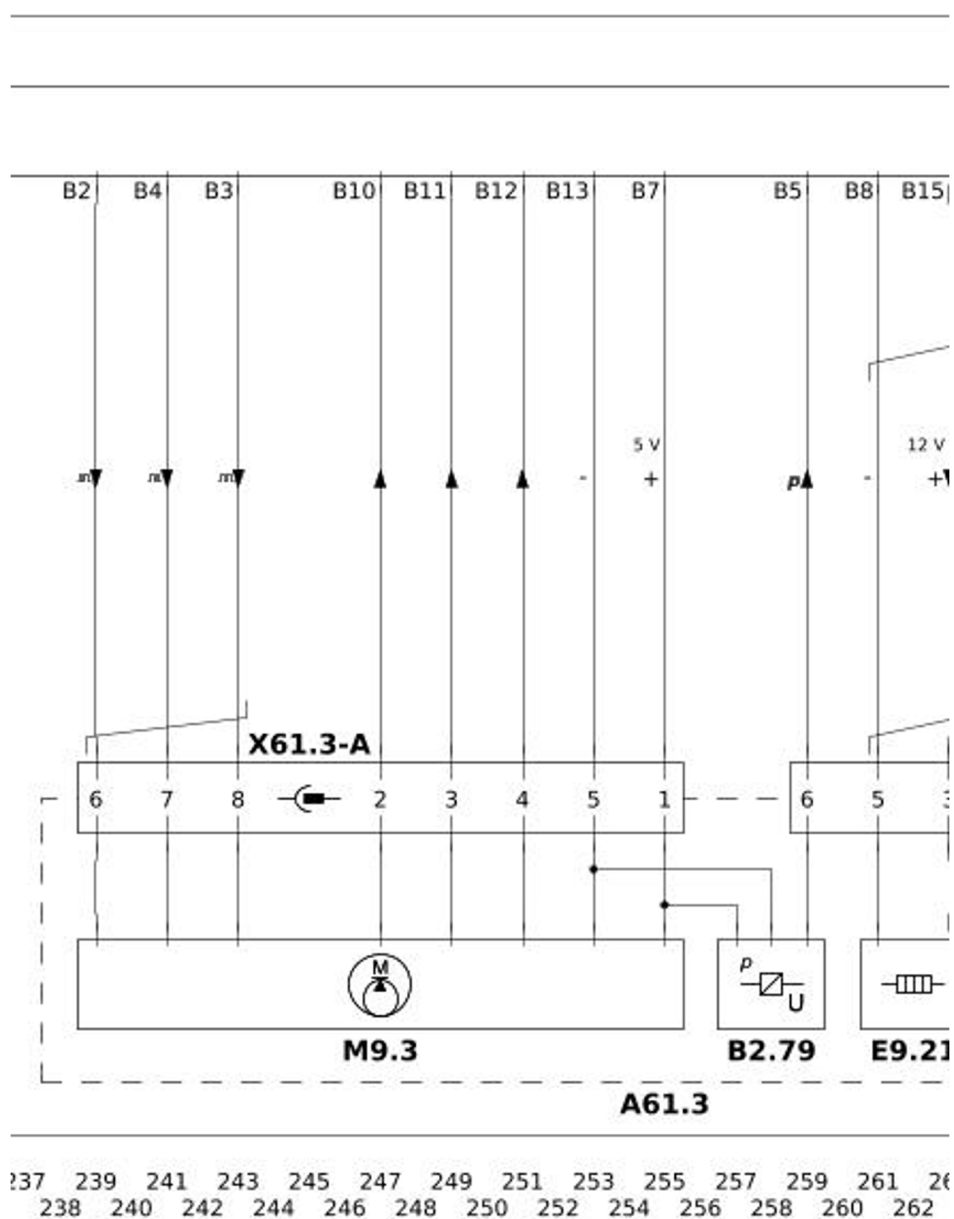

**Opel / Insignia A / Insignia 2.0 CDTI / 2 I / 125 kW / 01/2015 - 12/2017 / B 20 DTH**

Schematy ideowe > Schemat połączeń - Układ sterowania silnika: CR/EDC-GMPT-E 98 / Pojazdy z układem AdBlue

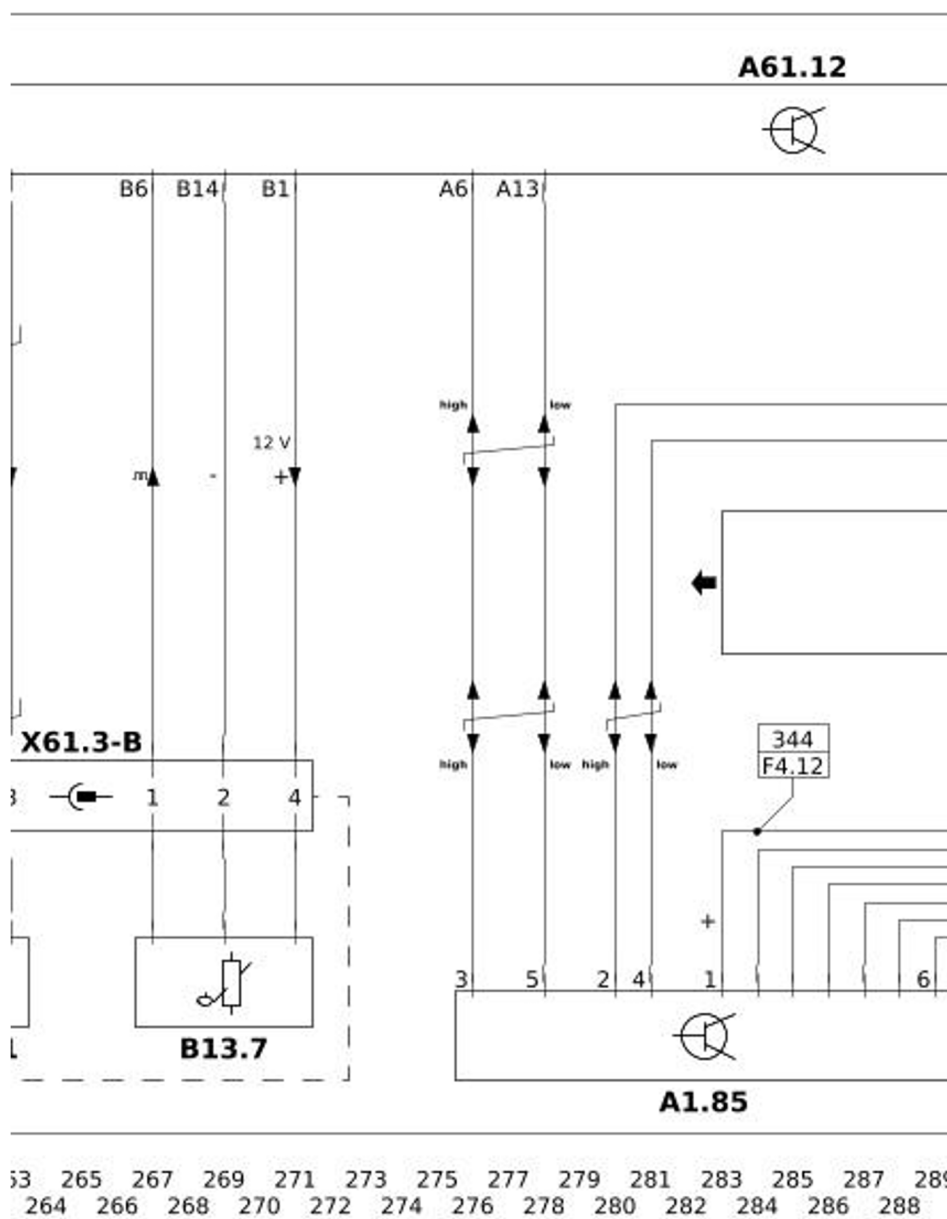

**Opel / Insignia A / Insignia 2.0 CDTI / 2 I / 125 kW / 01/2015 - 12/2017 / B 20**

**DTH**

Schematy ideowe > Schemat połączeń - Układ sterowania silnika: CR/EDC-GMPT-E 98 / Pojazdy z układem AdBlue

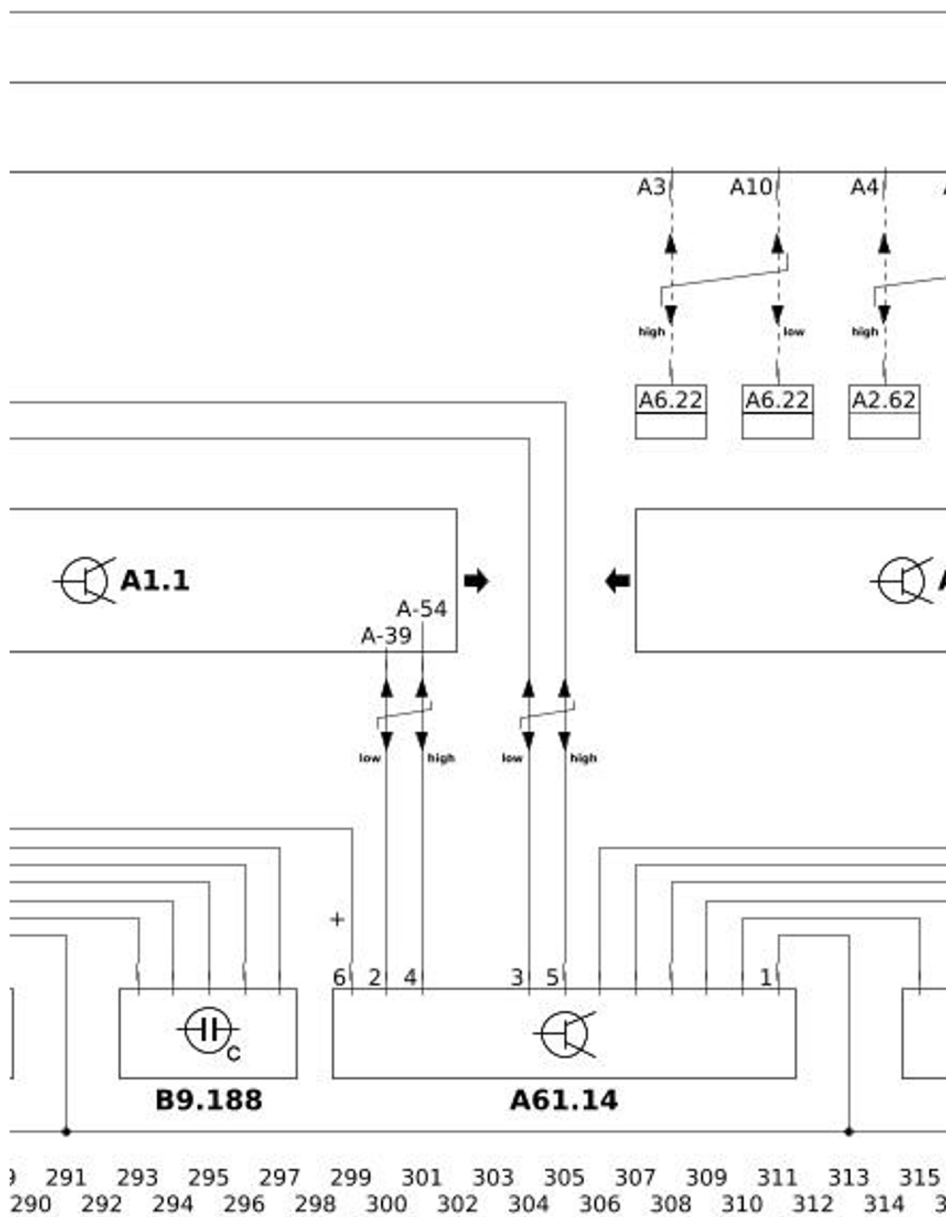



**Opel / Insignia A / Insignia 2.0 CDTI / 2 I / 125 kW / 01/2015 - 12/2017 / B 20 DTH**

Schematy ideowe > Schemat połączeń - Układ sterowania silnika: CR/EDC-GMPT-E 98 / Pojazdy z układem AdBlue

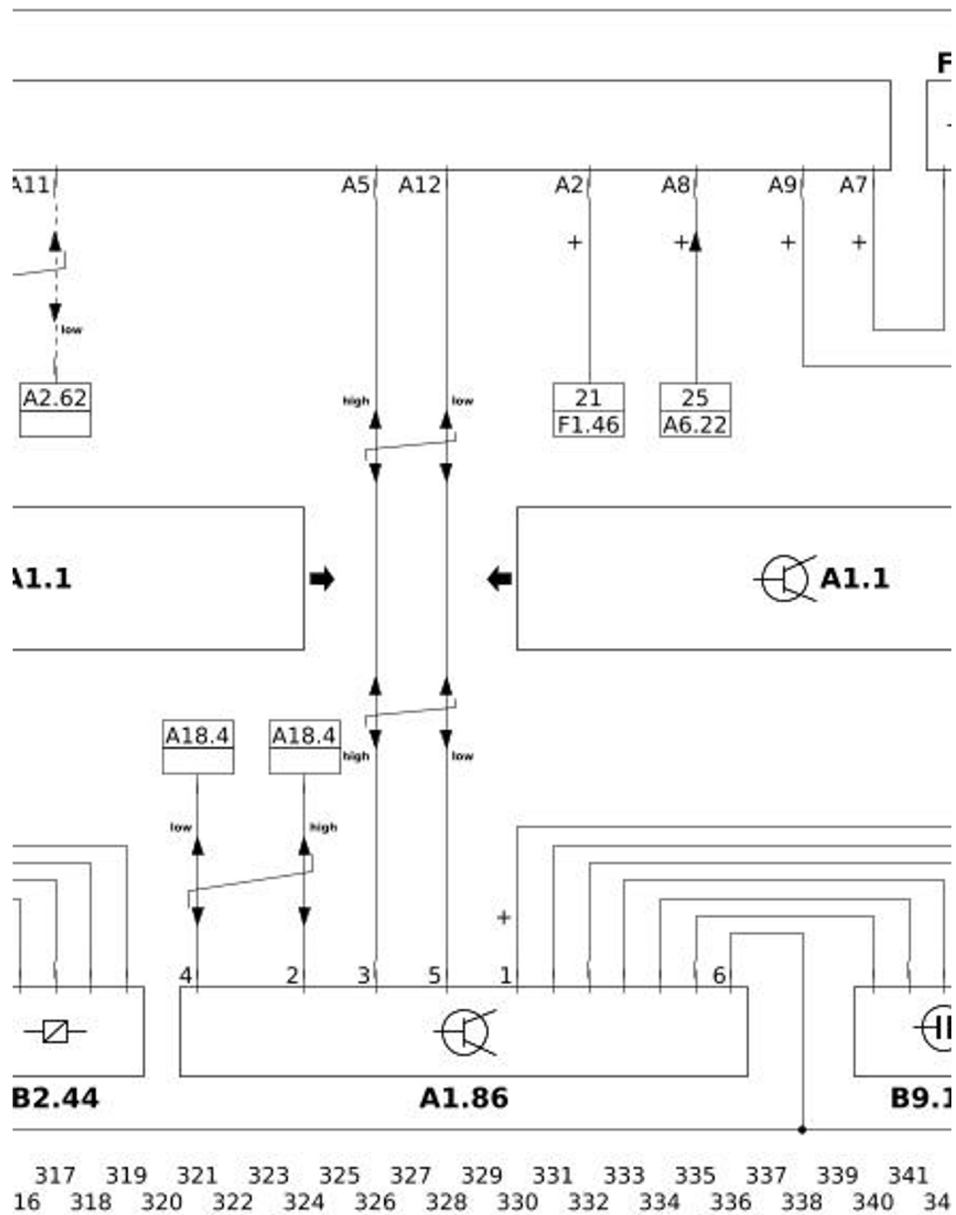

**Opel / Insignia A / Insignia 2.0 CDTI / 2 I / 125 kW / 01/2015 - 12/2017 / B 20 DTH**

Schematy ideowe > Schemat połączeń - Układ sterowania silnika: CR/EDC-GMPT-E 98 / Pojazdy z układem AdBlue

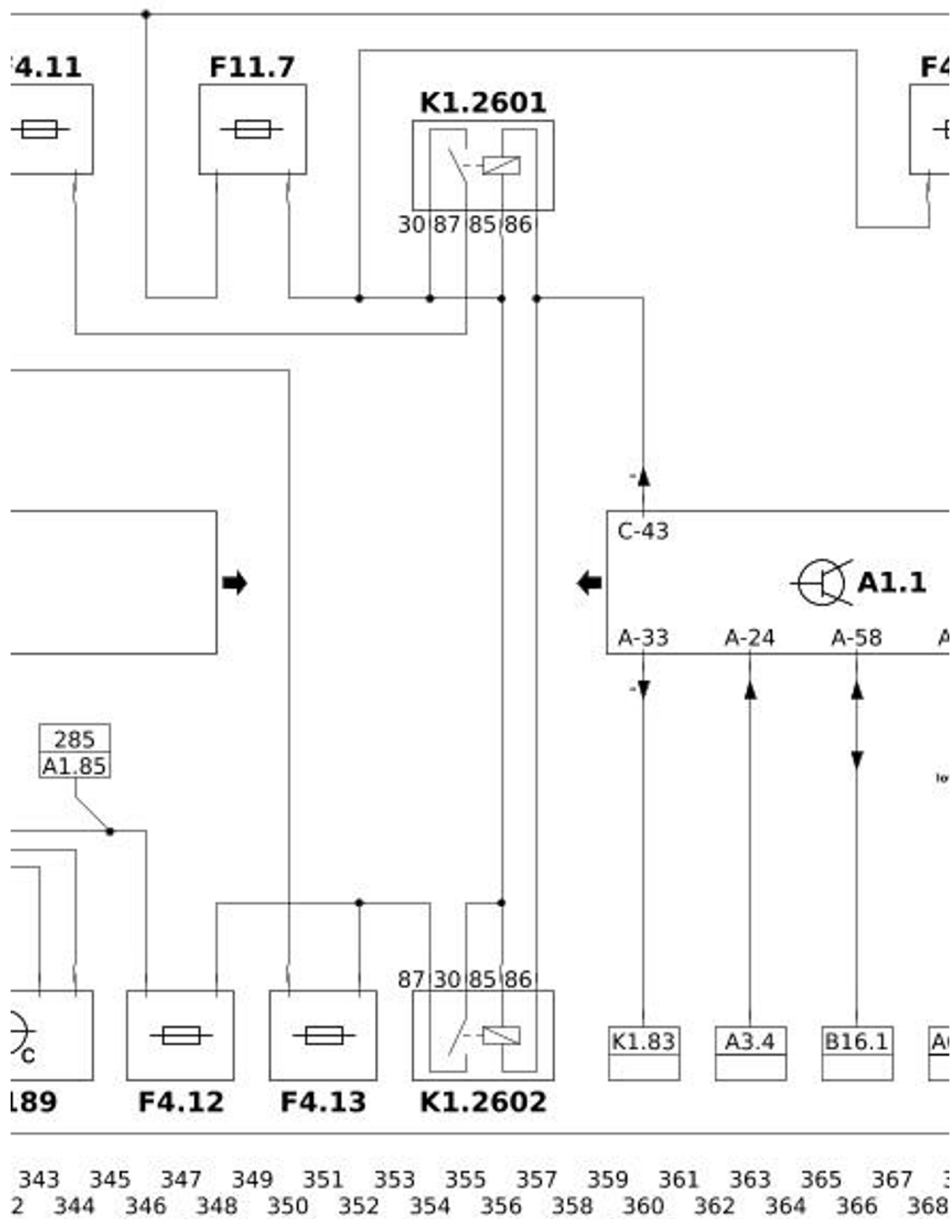

## Opel / Insignia A / Insignia 2.0 CDTI / 2 I / 125 kW / 01/2015 - 12/2017 / B 20 DTH

Schematy ideowe > Schemat połączeń - Układ sterowania silnika: CR/EDC-GMPT-E 98 / Pojazdy z układem AdBlue

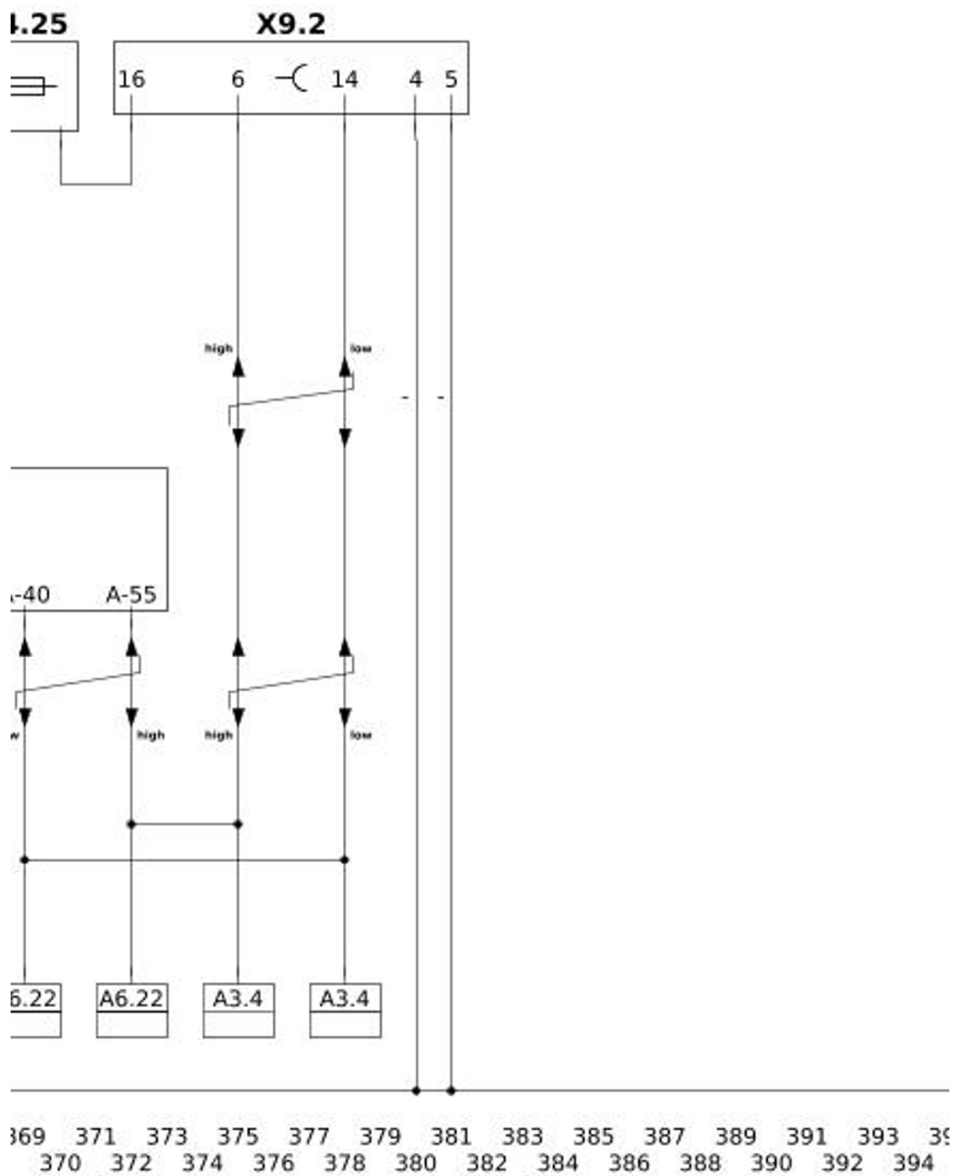

---

**Opel / Insignia A / Insignia 2.0 CDTI / 2 l / 125 kW / 01/2015 - 12/2017 / B 20  
DTH**

Schematy ideowe > Schemat połączeń - Układ sterowania silnika: CR/EDC-GMPT-E 98 / Pojazdy z układem AdBlue

---

395 397 399 401 403 405 407 409 411 413 415  
396 398 400 402 404 406 408 410 412 414

## Opel / Insignia A / Insignia 2.0 CDTI / 2 l / 125 kW / 01/2015 - 12/2017 / B 20 DTH

Schematy ideowe > Schemat połączeń - Układ sterowania silnika: CR/EDC-GMPT-E 98 / Pojazdy z układem AdBlue

### Legend

<b>A1.1</b>	sterownik silnika.
<b>A1.85</b>	Sterownik NOx 1.
<b>A1.86</b>	Sterownik NOx 2.
<b>A18.4</b>	Sterownik elektrycznej pompy paliwa.
<b>A2.62</b>	Sterownik blok.mech.różn.osi tylnej.
<b>A20.1</b>	Zespół sterujący przepustnicy.
<b>A22.2</b>	Zespół sterowan. układu recyrkul. spalin.
<b>A27.7</b>	Jednostka sterująca kłapy wirowej.
<b>A3.4</b>	sterownik skrzyni biegów.
<b>A5.16</b>	Sterownik wentylatora chłodnicy.
<b>A6.22</b>	Sterownik centralnego ukł. elektron. 1.
<b>A6.504</b>	elektroniczny układ oceniający.
<b>A61.12</b>	Sterownik AdBlue.
<b>A61.14</b>	Sterownik czujnika cząstek stałych.
<b>A61.3</b>	Moduł tłoczący AdBlue.
<b>A61.4</b>	Moduł dozujący AdBlue.
<b>B13.7</b>	Czujnik poziomu w zbiorniku AdBlue.
<b>B16.1</b>	Czujnik natężenia prądu akumulatora.
<b>B2.10</b>	czujnik ciśnienia Rail.
<b>B2.15</b>	czujnik ciśnienia oleju silnikowego.
<b>B2.16</b>	Czujnik ciśnienia płynu chłodzącego.
<b>B2.18</b>	Czujnik ciśnienia doładowania.
<b>B2.29</b>	Czujnik różnicowy ciśnienia spalin.
<b>B2.44</b>	Czujnik cząstek stałych.
<b>B2.6</b>	czujnik podciśnienia hamulca.
<b>B2.79</b>	Czujnik ciśnienia AdBlue.
<b>B3.111</b>	Czujnik temp. powietrza zasysanego 3.
<b>B3.2</b>	czujnik temperatury płynu chłodzącego.
<b>B3.22</b>	Czujnik temperatury spalin 1.
<b>B3.23</b>	Czujnik temperatury spalin 2.
<b>B3.48</b>	Czujnik temperatury głowicy cylindrów.
<b>B3.61</b>	Czujnik temperatury spalin 3.
<b>B3.71</b>	czujnik temperatury/ciśnienia ładowania.
<b>B3.82</b>	Czujnik temperatury powietrza otoczenia.

## Opel / Insignia A / Insignia 2.0 CDTI / 2 l / 125 kW / 01/2015 - 12/2017 / B 20 DTH

Schematy ideowe > Schemat połączeń - Układ sterowania silnika: CR/EDC-GMPT-E 98 / Pojazdy z układem AdBlue

### Legend

<b>B4.1</b>	czujnik położenia przepustnicy.
<b>B4.12</b>	Czujnik położ. recyrk. spalin.
<b>B4.14</b>	czujnik pedału hamulca.
<b>B4.23</b>	położenie pedału przyspieszenia.
<b>B4.24</b>	Czujnik położ. pedału przyspieszenia 1.
<b>B4.25</b>	Czujnik położ. pedału przyspieszenia 2.
<b>B4.4</b>	czujnik położenia wału korbowego.
<b>B4.42</b>	Czujnik położenia kłapy krętej.
<b>B4.53</b>	Czujnik poł.reg.ciśnienia doładowania.
<b>B4.7</b>	czujnik położenia wałka rozrządu.
<b>B8.3</b>	Przepływ. mas. pow. wyk. w tech. cienk..
<b>B9.188</b>	Czujnik NOx 1.
<b>B9.189</b>	Czujnik NOx 2.
<b>E6</b>	Element grzejny.
<b>E6.48</b>	Element grzewczy przew.ciśn.AdBlue.
<b>E6.8</b>	Element grzewczy podgrzewania paliwa.
<b>E9.21</b>	Ogrzew. modułu tłoczenia AdBlue.
<b>F1.46</b>	Bezpiecznik 46(skrzynka bezpieczników 1).
<b>F1.56</b>	Bezpiecznik 56 (skrzynka bezp. 1).
<b>F1.72</b>	Bezpiecznik 72 (skrzynka bezp. 1).
<b>F1.75</b>	Bezpiecznik 75 (skrzynka bezp. 1).
<b>F1.76</b>	Bezpiecznik 76(skrzynka bezpieczników 1).
<b>F1.81</b>	Bezpiecznik 81(skrzynka bezpieczników 1).
<b>F1.83</b>	Bezpiecznik 83 (skrzynka bezp. 1).
<b>F1.84</b>	Bezpiecznik 84 (skrzynka bezp. 1).
<b>F1.86</b>	Bezpiecznik 86 (skrzynka 1).
<b>F1.87</b>	Bezpiecznik 87(skrzynka bezpieczników 1).
<b>F1.96</b>	Bezpiecznik 96(skrzynka bezpieczników 1).
<b>F11.1</b>	bezpiecznik 1 (podstawa bezpieczników 1).
<b>F11.2</b>	bezpiecznik 2 (podstawa bezpieczników 1).
<b>F11.5</b>	bezpiecznik 5 (podstawa bezpieczników 1).
<b>F11.7</b>	Bezpiecznik 7 (podstawa bezpieczników 1).
<b>F11.8</b>	bezpiecznik 8 (podstawa bezpieczników 1).
<b>F12.4</b>	bezpiecznik 4 (podstawa bezpieczników 2).

## Opel / Insignia A / Insignia 2.0 CDTI / 2 l / 125 kW / 01/2015 - 12/2017 / B 20 DTH

Schematy ideowe > Schemat połączeń - Układ sterowania silnika: CR/EDC-GMPT-E 98 / Pojazdy z układem AdBlue

### Legend

<b>F4.11</b>	Bezpiecznik 11(skrzynka bezpieczników 4).
<b>F4.12</b>	Bezpiecznik 12(skrzynka bezpieczników 4).
<b>F4.13</b>	Bezpiecznik 13(skrzynka bezpieczników 4).
<b>F4.19</b>	Bezpiecznik 19(skrzynka bezpieczników 4).
<b>F4.25</b>	Bezpiecznik 25(skrzynka bezpieczników 4).
<b>G1.6</b>	Akumulator (12 V).
<b>G2</b>	prądnica.
<b>K1.1</b>	przełącznik główny.
<b>K1.222</b>	Przełącznik zasilania napięciem 1.
<b>K1.2601</b>	Przełącznik sterownika AdBlue 1.
<b>K1.2602</b>	Przełącznik sterown. AdBlue 2.
<b>K1.50</b>	Przełącznik podgrzewania paliwa.
<b>K1.511</b>	Przełącznik rozrusznika 1.
<b>K1.512</b>	Przełącznik rozrusznika 2.
<b>K1.83</b>	Przełącznik sprężarki czynnika chłodn..
<b>M1</b>	Silnik rozruchowy.
<b>M2.1</b>	Silnik wentylatora chłodnicy 1.
<b>M4.3</b>	Siłownik przepustnicy.
<b>M4.35</b>	Siłownik recyrkulacji spalin.
<b>M9.3</b>	Silnik pompy AdBlue.
<b>R3.1</b>	świeca żarowa silnika, cylinder 1.
<b>R3.2</b>	świeca żarowa silnika, cylinder 2.
<b>R3.3</b>	świeca żarowa silnika, cylinder 3.
<b>R3.4</b>	świeca żarowa silnika, cylinder 4.
<b>S1.44</b>	wyłącznik poziomu oleju silnikowego.
<b>S10.1</b>	Przełącznik kontaktowy maski silnika.
<b>S3.5</b>	Wyłącznik ciśn. oleju silnikowego.
<b>U8.2</b>	Przetwornik DC/DC.
<b>X61.3-A</b>	Złącze wtykowe A modułu tłoczenia AdBlue.
<b>X61.3-B</b>	Złącze wtykowe B modułu tłoczenia AdBlue.
<b>X9.2</b>	Złącze diagnostyczne (OBD).
<b>Y10.103</b>	Zawór elmgt. chłodzenia recyrk.spalin.
<b>Y10.114</b>	Zawór elmgt.dysz chłodzących tłok.
<b>Y10.116</b>	Zawór elektrom. ciśn. oleju silnika.

---

## **Opel / Insignia A / Insignia 2.0 CDTI / 2 l / 125 kW / 01/2015 - 12/2017 / B 20 DTH**

Schematy ideowe > Schemat połączeń - Układ sterowania silnika: CR/EDC-GMPT-E 98 / Pojazdy z układem AdBlue

---

### Legend

<b>Y10.260</b>	Zawór dozujący AdBlue.
<b>Y10.38</b>	Zawór elektromagn. ciśnienia doładowania.
<b>Y10.499</b>	Zawór elmgt.sterowania ciśn.w skrz.b..
<b>Y10.57</b>	Zawór elektromagnetyczny kłapy krętej.
<b>Y2.1</b>	wtryskiwacz, cylinder 1.
<b>Y2.2</b>	wtryskiwacz, cylinder 2.
<b>Y2.3</b>	wtryskiwacz, cylinder 3.
<b>Y2.4</b>	wtryskiwacz, cylinder 4.
<b>Y28.1</b>	Jednostka dozowania paliwa.
<b>Y6.8</b>	Sprzęgło elektromagnet. pompy chłodziwa.



**Opel / Insignia A / Insignia 2.0 CDTI / 2 l / 125 kW / 01/2015 - 12/2017 / B 20**

**DTH**

Schematy ideowe > Schemat połączeń - Układ sterowania silnika: CR/EDC-GMPT-E 98 / Pojazdy z układem AdBlue

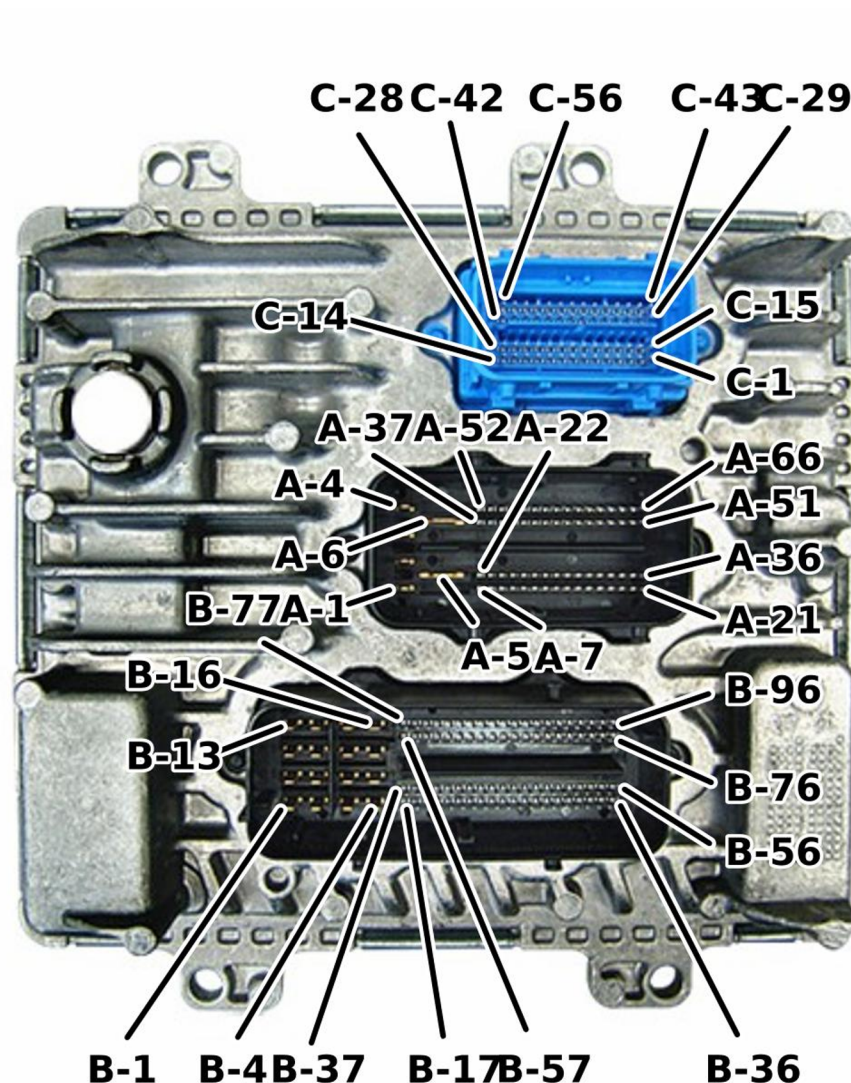

**Opel / Insignia A / Insignia 2.0 CDTI / 2 l / 125 kW / 01/2015 - 12/2017 / B 20**

**DTH**

Schematy ideowe > Schemat połączeń - Układ sterowania silnika: CR/EDC-GMPT-E 98 / Pojazdy z układem AdBlue

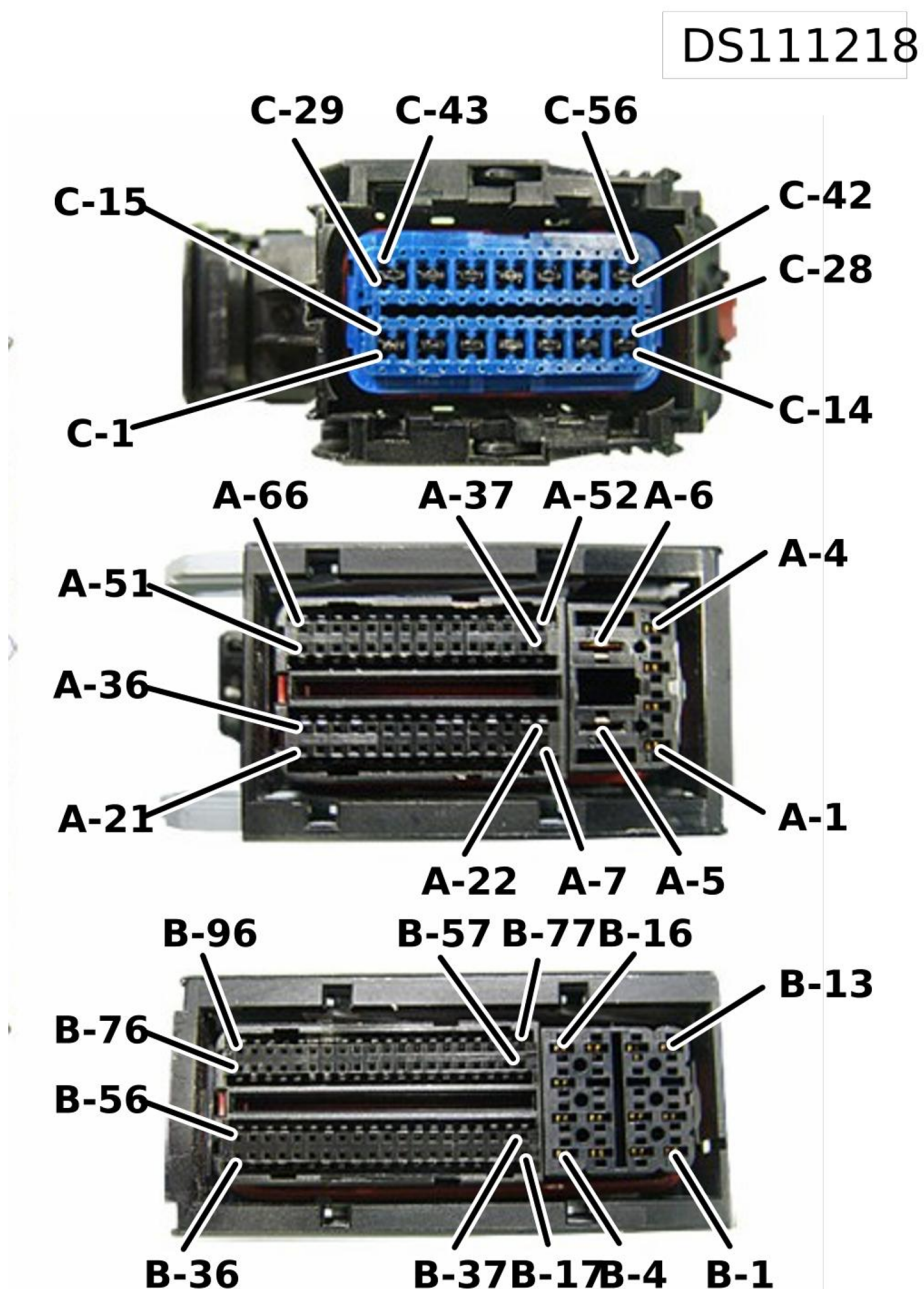

**Opel / Insignia A / Insignia 2.0 CDTI / 2 l / 125 kW / 01/2015 - 12/2017 / B 20**

**DTH**

Schematy ideowe > Schemat połączeń - Układ sterowania silnika: CR/EDC-GMPT-E 98 / Pojazdy z układem AdBlue

DS111219

